

CATÁLOGO DE REPUESTOS

/ SANITARIOS INSTITUCIONALES



INNOVACIÓN • DISEÑO • RESPALDO

SANITARIOS INSTITUCIONALES



Único fabricante de grifería y sanitarios en el país.

Único con certificados INEN de grifería
y sanitarios en Ecuador.





La **GARANTIA TOTAL** de FV, ampara todos sus productos contra defectos de fabricación. Estos han sido fabricados utilizando tecnología de punta y materiales de primera calidad, que le aseguran una prolongada duración en perfectas condiciones.

Limpeza y mantenimiento de los productos FV

A efectos de preservar la calidad le sugerimos tener en cuenta estos consejos:

- NO USE limpiadorres abrasivos, polvo de limpieza, esponjas metálicas o de fibra.
- USE en lo posible jabón neutro o detergente de uso doméstico. Seque con paño suave.

Agradecemos su preferencia por nuestros productos.

Condiciones de Validez

Si a criterio debidamente fundado del personal técnico de FV, se comprueba que no cumplieron las especificaciones técnicas de instalación y uso que constan en folletería y catálogos, la intervención de mano de obra inexperta en la colocación, reparación y/o mantenimiento de los productos, el uso de repuestos no originales FV, esta garantía perderá automáticamente su validez.

La compañía se reserva el derecho a solicitar la factura de compra.

Esta garantía no cubre los gastos de mano de obra, materiales y daños incurridos por el reemplazo del producto.

Si a juicio del Servicio Técnico de FV no se han tomado las debidas precauciones para la instalación de nuestros productos, esta garantía no cubrirá daños a la propiedad.

ADVERTENCIA: Lugares cerrados, altas temperaturas, alta humedad, pobre calidad del agua y ambiente salino son condiciones ideales para la proliferación de moho que crece y ataca las superficies cromadas. Para estos casos, se deben seguir las recomendaciones de mantenimiento pertinentes.

Estimado cliente, le recordamos que todo producto tiene mecanismos de control que deben ser revisados por el usuario y cambiados si es necesario, ya que son fungibles en función de la frecuencia de uso.

En Grifería

- De por vida para acabado superficial cromo y cuerpo principal.
- 2 años para partes, piezas y mecanismos de registro.
- 5 años de repuestos para productos discontinuados.
- 1 año para sistemas electrónicos.

En Sanitarios

- En productos de porcelana sanitaria, de por vida en funcionamiento y acabado superficial.
- 2 años para asientos y herrajes.
- 5 años de repuestos para productos discontinuados.
- 1 año para sistemas electrónicos.
- 1 año para complementos de instalación.

Otros

- 1 año para fregaderos de cocina.
- 1 año para muebles.
- 1 año para duchas eléctricas/electrónicas.
- 1 año para cabinas de baño con uso apropiado.
- Jacuzzi: 15 años para superficie exterior (acrílico). 1 año para componentes adicionales (jets, motor, controles y demás equipos electrónicos).
- Firplak: 5 años para superficie exterior (fibra de vidrio). 1 año para componentes adicionales (jets, motor, controles y demás equipos electrónicos).
- Caelum: 10 años para superficie exterior (fibra de vidrio). 1 año en componentes adicionales (jets, motor, controles y demás equipos electrónicos).
- Otros productos con garantía particular se encuentra detallada en su hoja de especificación.

FV RESPONDE

CANALES DE CONTACTO



FV está comprometida con la satisfacción total de sus clientes, no solamente fabricando productos de calidad, sino también vendiéndolos con responsabilidad. Para ello cuenta con una amplia gama de servicios:

Centro de Atención al Usuario FV-RESPONDE

FV pone a tu disposición, un gran equipo de profesionales con el objetivo de resolver rápidamente todas tus dudas y brindarte asesoramiento personalizado. Mediante este servicio podrás:

- Solicitar visitas de servicio técnico en el domicilio de sus clientes.
- Realizar consultas sobre productos.
- Resolver reclamos de sus clientes.
- Asesorarse sobre técnicas y métodos de instalación.
- Localizar puntos de venta de repuestos legítimos.
- Ubicar a su distribuidor más cercano.

Capacitación Continua

Como empresa líder FV se preocupa por la instrucción y desarrollo integral en todo el Ecuador, por ello nuestro mayor interés es capacitar a los Distribuidores, Instaladores Sanitarios y Profesionales que se relacionan con nuestros productos por lo que FV realiza periódicamente seminarios de actualización tecnológica, instalación, mantenimiento y visitas universitarias.

Service

Contamos con mano de obra capacitada para ayudarle en cualquier problema de instalación, reparación y mantenimiento.

Repuestos Originales

FV tiene la política de mantener disponibilidad de repuestos, para todas sus líneas de productos, brindándole al consumidor la confianza de adquirir un producto de larga vida útil.



/ Sanitarios Institucionales

/ Colores y Acabados

SUAVES



Blanco



Bone



Acero Inoxidable

/ Características



Personas con Movilidad Reducida

Productos pensados para el uso cómodo de personas con movilidad reducida.



Hospitalario

Productos sugeridos para lugares que brindan servicios de salud.



Alto Tráfico

Productos creados para el uso continuo de baterías sanitarias públicas.



Hotelero

Productos recomendados para áreas hoteleras o de servicios turísticos.



Antivandálico

Productos desarrollados para instalaciones expuestas a alto riesgo de vandalismo.

Descripción	Código de Producto	Pág.
Inodoros de Una Pieza		
Inodoro Suspendido PALERMO	E198	7
Soporte metálico	E393.10	7
Inodoro BABY	E190	8
Inodoros		
Inodoro QUANTUM LUXE HET	E161	8
Inodoro LÍBER	E168	9
Inodoro QUANTUM HET	E151	9
Inodoro AGER P-TRAP	E122-S	10
Inodoro AGER con asiento Estándar	E121-S	10
Inodoro AGER con asiento Milán	E121	11
Urinarios		
Urinario ASTRUM HEU	E496	11
Urinario QUANTUM PLUS	E399	12
Urinario LÍBER	E491	12
Urinario QUANTUM con sifón cerámico	E494	13
Urinario QUANTUM HEU	E398	13
Inodoros Antivandálicos		
Inodoro ISCHIA Antivandálico	AV181-S	14
Inodoro MILÁN Antivandálico	A115-S	14



Inodoro suspendido Palermo

Código: **E198**

RECOMENDACIONES:

Asegúrese que la persona que vaya a instalar el producto sea un profesional en la materia, para prevenir errores que afecten las instalaciones o el correcto funcionamiento del producto.

Realice los ajuste del sanitario UTILIZANDO una herramienta adecuada para que la superficie y el acabado del producto no se raye o lastime.

Recuerde que todos los productos tienen un mecanismo de control que debe ser revisado y cambiado de ser necesario, ya que este puede deteriorarse debido a la frecuencia de uso.

RECOMMENDATIONS:

To prevent any error that may affect the facilities or the correct functioning of the product, make sure that the person who is going to install the product is a professional. Install the product using suitable tools, so that it is not scratched.

Remember that all products have a control mechanism that must be reviewed and changed if necessary, since it can deteriorate due to the frequency of use.

MEDIDAS / MEASURES:

■ Medidas en centímetros

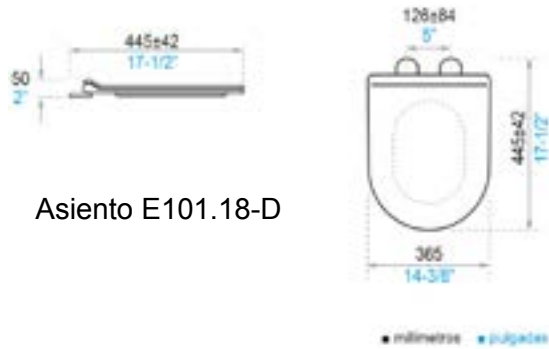
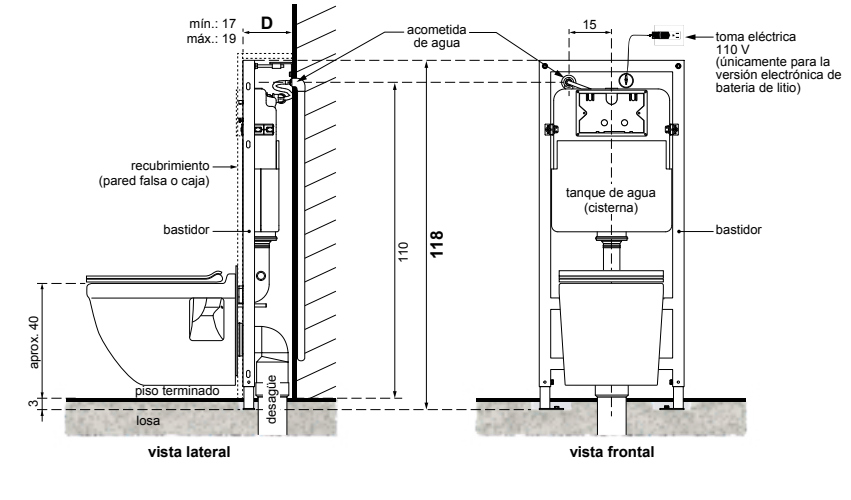

Asiento E101.18-D

Soporte Metálico E393.10



Inodoro una pieza Baby / Baby one piece toilet

Código:

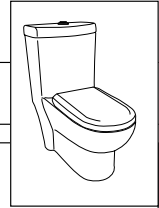
E190

RECOMENDACIONES:

Asegúrese que la persona que vaya a instalar el producto sea un profesional en la materia, para prevenir errores que afecten las instalaciones o el correcto funcionamiento del producto.

Realice los ajuste del sanitario UTILIZANDO una herramienta adecuada para que la superficie y el acabado del producto no se raye o lastime.

Recuerde que todos los productos tienen un mecanismo de control que debe ser revisado y cambiado de ser necesario, ya que este puede deteriorarse debido a la frecuencia de uso.

RECOMMENDATIONS:

To prevent any error that may affect the facilities or the correct functioning of the product, make sure that the person who is going to install the product is a professional. Install the product using suitable tools, so that it is not scratched.

Remember that all products have a control mechanism that must be reviewed and changed if necessary, since it can deteriorate due to the frequency of use.

COLORES DISPONIBLES / AVAILABLE COLORS:

- Blanco / White : BL

MEDIDAS / MEASURES:

- Dimensiones en milímetros / Dimensions in millimeters
- Dimensiones en pulgadas / Dimensions in inches

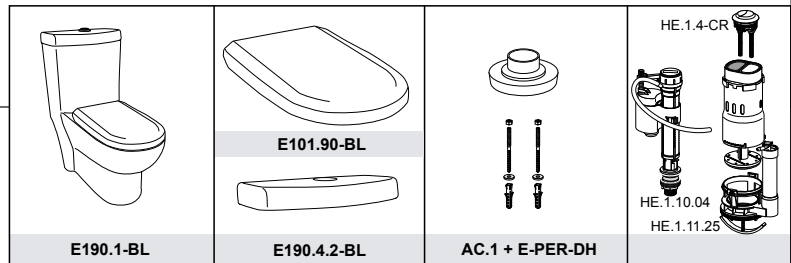
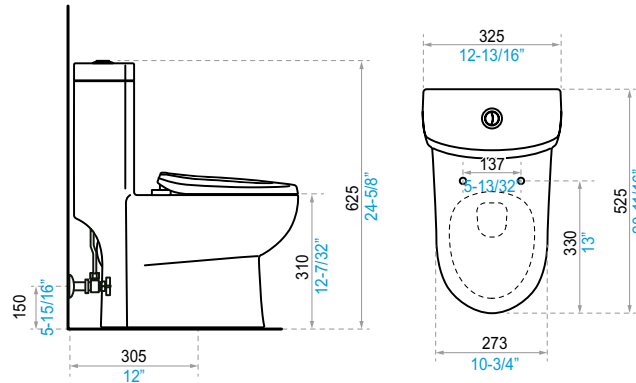
Inodoros

Inodoro Quantum Luxe 3.8 LPF / Toilet Quantum Luxe 3.8 LPF

Código:

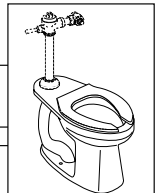
E161

RECOMENDACIONES:

Asegúrese que la persona que vaya a instalar el producto sea un profesional en la materia, para prevenir errores que afecten las instalaciones o el correcto funcionamiento del producto.

Realice los ajuste del sanitario UTILIZANDO una herramienta adecuada para que la superficie y el acabado del producto no se raye o lastime.

Recuerde que todos los productos tienen un mecanismo de control que debe ser revisado y cambiado de ser necesario, ya que este puede deteriorarse debido a la frecuencia de uso.

RECOMMENDATIONS:

To prevent any error that may affect the facilities or the correct functioning of the product, make sure that the person who is going to install the product is a professional. Install the product using suitable tools, so that it is not scratched.

Remember that all products have a control mechanism that must be reviewed and changed if necessary, since it can deteriorate due to the frequency of use.

COLORES DISPONIBLES / COLORS AVAILABLE:

- Blanco / White : BL

MEDIDAS / MEASURES:

- Dimensiones en milímetros / Dimensions in millimeters
- Dimensiones en pulgadas / Dimensions in inches

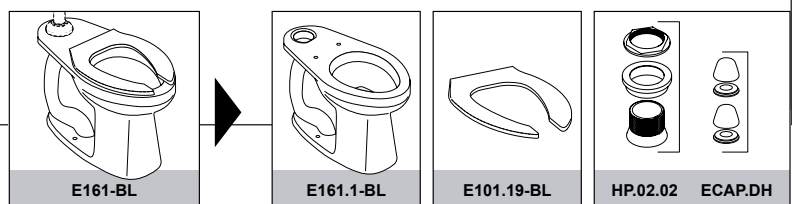
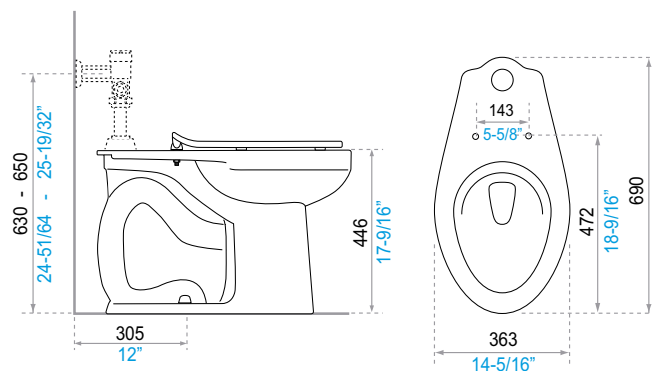



Inodoro Liber de alimentación posterior / Liber Power supply toilet

Código: **E168**

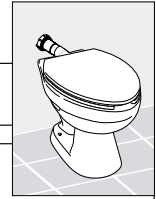

RECOMENDACIONES:

Asegúrese que la persona que vaya a instalar el producto sea un profesional en la materia, para prevenir errores que afecten las instalaciones o el correcto funcionamiento del producto.

Realice los ajuste del sanitario UTILIZANDO una herramienta adecuada para que la superficie y el acabado del producto no se raye o lastime.

Recuerde que todos los productos tienen un mecanismo de control que debe ser revisado y cambiado de ser necesario, ya que este puede deteriorarse debido a la frecuencia de uso.

RECOMMENDATIONS:

To prevent any error that may affect the facilities or the correct functioning of the product, make sure that the person who is going to install the product is a professional. Install the product using suitable tools, so that it is not scratched.

Remember that all products have a control mechanism that must be reviewed and changed if necessary, since it can deteriorate due to the frequency of use.

MEDIDAS / MEASURES:

■ Dimensiones en milímetros / Dimensions in millimeters
 ■ Dimensiones en pulgadas / Dimensions in inches

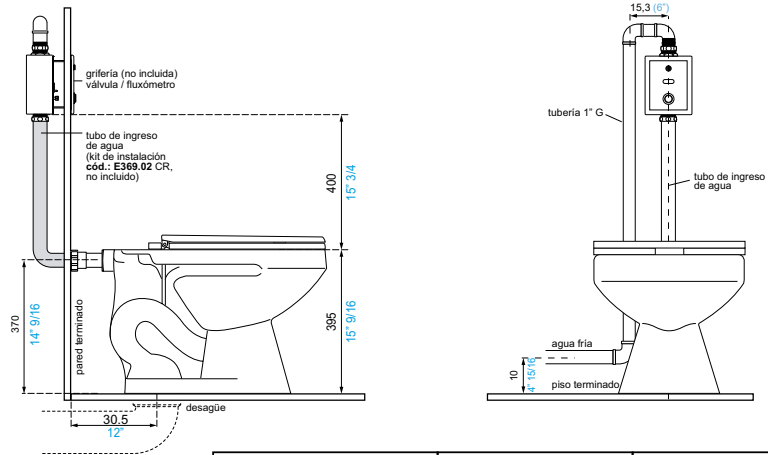

Colores Disponibles / Available Colors:

- Blanco / White: BL

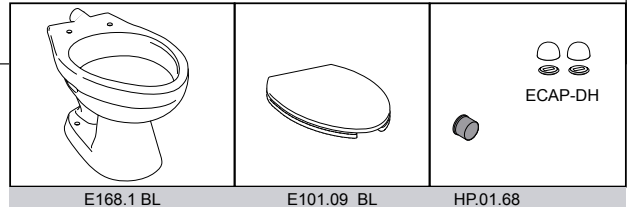

INODORO QUANTUM ESTANDAR 4.8 LPF Toilet Standard Quantum 4.8 LPF

Código: **E151**

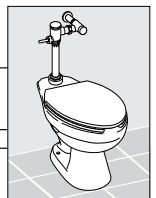

RECOMENDACIONES:

Asegúrese que la persona que vaya a instalar el producto sea un profesional en la materia, para prevenir errores que afecten las instalaciones o el correcto funcionamiento del producto.

Realice los ajuste del sanitario UTILIZANDO una herramienta adecuada para que la superficie y el acabado del producto no se raye o lastime.

Recuerde que todos los productos tienen un mecanismo de control que debe ser revisado y cambiado de ser necesario, ya que este puede deteriorarse debido a la frecuencia de uso.

RECOMMENDATIONS:

To prevent any error that may affect the facilities or the correct functioning of the product, make sure that the person who is going to install the product is a professional. Install the product using suitable tools, so that it is not scratched.

Remember that all products have a control mechanism that must be reviewed and changed if necessary, since it can deteriorate due to the frequency of use.

MEDIDAS / MEASURES:

■ Dimensiones en milímetros / Dimensions in millimeters
 ■ Dimensiones en pulgadas / Dimensions in inches

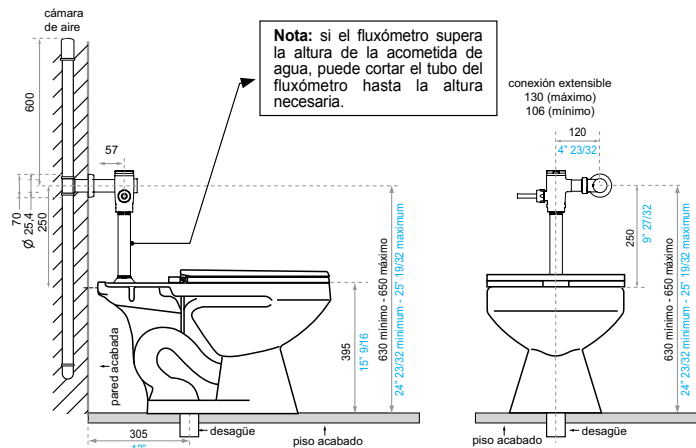

Colores Disponibles / Available Colors:

- Blanco / White: BL

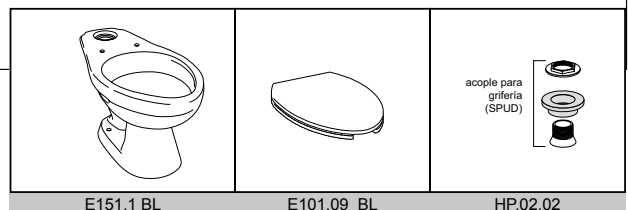



Inodoro Ager P-Trap 4,8 lpf / Ager P-Trap toilet 4,8 lpf

Código: **E122**

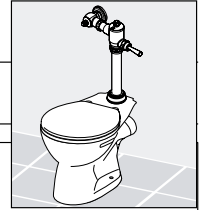

RECOMENDACIONES:

Asegúrese que la persona que vaya a instalar el producto sea un profesional en la materia, para prevenir errores que afecten las instalaciones o el correcto funcionamiento del producto.

Realice los ajuste del sanitario UTILIZANDO una herramienta adecuada para que la superficie y el acabado del producto no se raye o lastime.

Recuerde que todos los productos tienen un mecanismo de control que debe ser revisado y cambiado de ser necesario, ya que este puede deteriorarse debido a la frecuencia de uso.

RECOMMENDATIONS:

To prevent any error that may affect the facilities or the correct functioning of the product, make sure that the person who is going to install the product is a professional. Install the product using suitable tools, so that it is not scratched.

Remember that all products have a control mechanism that must be reviewed and changed if necessary, since it can deteriorate due to the frequency of use.

MEDIDAS / MEASURES:

- Dimensiones en milímetros / *Dimensions in millimeters*
- Dimensiones en pulgadas / *Dimensions in inches*

Nota: si el fluxómetro supera la altura de la acometida de agua, puede cortar el tubo del fluxómetro hasta la altura necesaria.

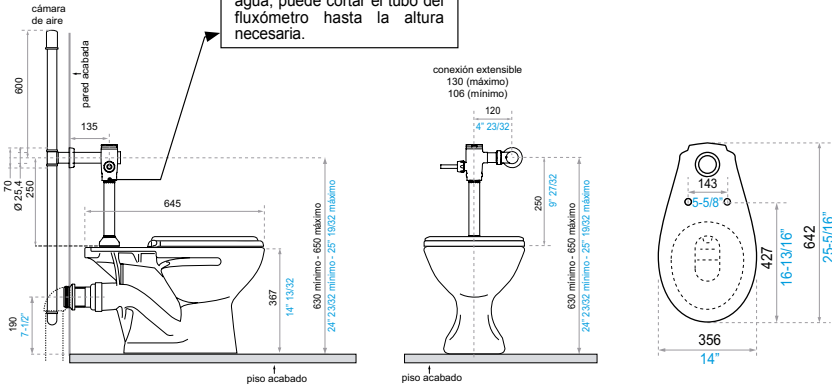

COLORES DISPONIBLES / AVAILABLE COLORS:

- Blanco / White : BL

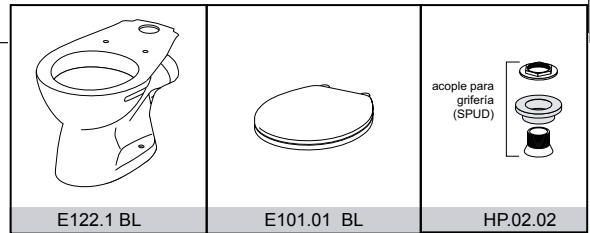

INODORO AGER para fluxómetro 4,8 LPF

Código: **E121-S**

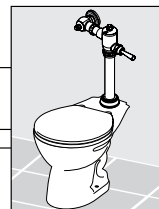

RECOMENDACIONES:

Asegúrese que la persona que vaya a instalar el producto sea un profesional en la materia, para prevenir errores que afecten las instalaciones o el correcto funcionamiento del producto.

Realice los ajuste del sanitario UTILIZANDO una herramienta adecuada para que la superficie y el acabado del producto no se raye o lastime.

Recuerde que todos los productos tienen un mecanismo de control que debe ser revisado y cambiado de ser necesario, ya que este puede deteriorarse debido a la frecuencia de uso.

RECOMMENDATIONS:

To prevent any error that may affect the facilities or the correct functioning of the product, make sure that the person who is going to install the product is a professional. Install the product using suitable tools, so that it is not scratched.

Remember that all products have a control mechanism that must be reviewed and changed if necessary, since it can deteriorate due to the frequency of use.

MEDIDAS / MEASURES:

- Dimensiones en milímetros / *Dimensions in millimeters*
- Dimensiones en pulgadas / *Dimensions in inches*

Nota: si el fluxómetro supera la altura de la acometida de agua, puede cortar el tubo del fluxómetro hasta la altura necesaria.

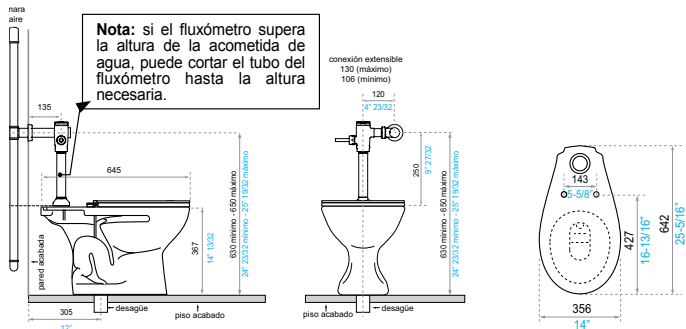

Colores Disponibles/ Available Colors:

- Blanco / White: BL

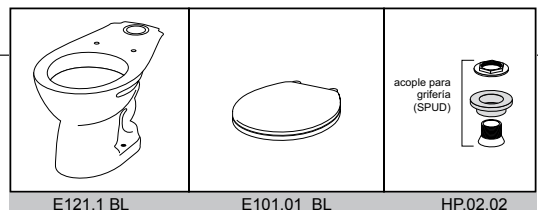

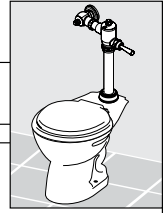
INODORO AGER para fluxómetro 4,8 LPF
Código: E121

RECOMENDACIONES:

Asegúrese que la persona que vaya a instalar el producto sea un profesional en la materia, para prevenir errores que afecten las instalaciones o el correcto funcionamiento del producto.

Realice los ajuste del sanitario UTILIZANDO una herramienta adecuada para que la superficie y el acabado del producto no se raye o lastime.

Recuerde que todos los productos tienen un mecanismo de control que debe ser revisado y cambiado de ser necesario, ya que este puede deteriorarse debido a la frecuencia de uso.

RECOMMENDATIONS:

To prevent any error that may affect the facilities or the correct functioning of the product, make sure that the person who is going to install the product is a professional. Install the product using suitable tools, so that it is not scratched.

Remember that all products have a control mechanism that must be reviewed and changed if necessary, since it can deteriorate due to the frequency of use.

**Colores Disponibles/
Available Colors:**

- Blanco / White: BL

MEDIDAS / MEASURES:

- Dimensiones en milímetros / Dimensions in millimeters
- Dimensiones en pulgadas / Dimensions in inches

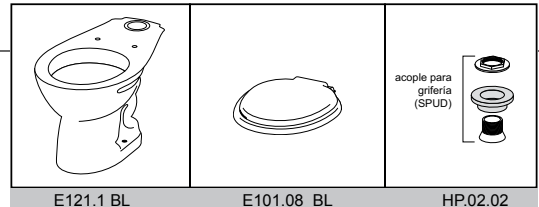
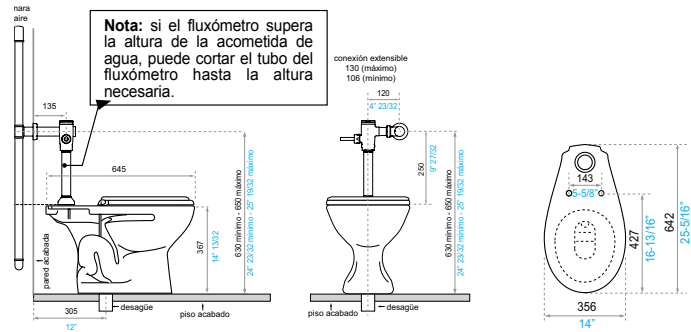
Urinarios

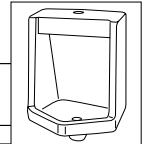
Urinario Astrum
Código: E496

RECOMENDACIONES:

Asegúrese que la persona que vaya a instalar el producto sea un profesional en la materia, para prevenir errores que afecten las instalaciones o el correcto funcionamiento del producto.

Realice los ajuste del sanitario UTILIZANDO una herramienta adecuada para que la superficie y el acabado del producto no se raye o lastime.

Recuerde que todos los productos tienen un mecanismo de control que debe ser revisado y cambiado de ser necesario, ya que este puede deteriorarse debido a la frecuencia de uso.

RECOMMENDATIONS:

To prevent any error that may affect the facilities or the correct functioning of the product, make sure that the person who is going to install the product is a professional. Install the product using suitable tools, so that it is not scratched.

Remember that all products have a control mechanism that must be reviewed and changed if necessary, since it can deteriorate due to the frequency of use.

**Colores Disponibles/
Available Colors:**

- Blanco / White : BL

MEDIDAS / MEASURES:

- Dimensiones en milímetros / Dimensions in millimeters
- Dimensiones en pulgadas / Dimensions in inches

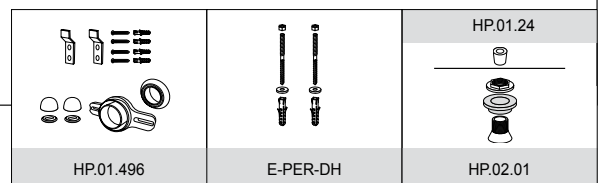
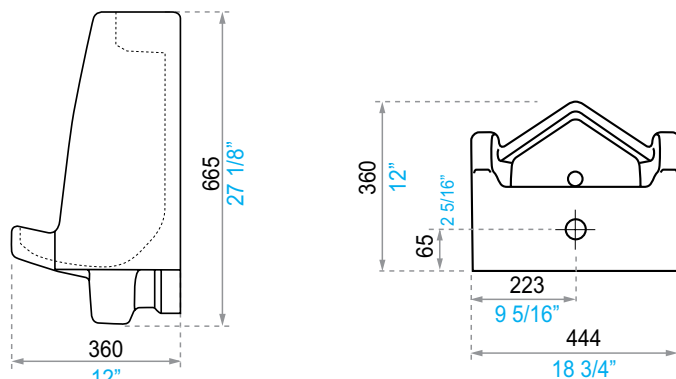

Urinario Quantum Plus / Quantum Urinal Plus

Código:

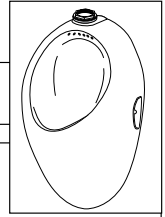
E399

RECOMENDACIONES:

Asegúrese que la persona que vaya a instalar el producto sea un profesional en la materia, para prevenir errores que afecten las instalaciones o el correcto funcionamiento del producto.

Realice los ajuste del sanitario UTILIZANDO una herramienta adecuada para que la superficie y el acabado del producto no se raye o lastime.

Recuerde que todos los productos tienen un mecanismo de control que debe ser revisado y cambiado de ser necesario, ya que este puede deteriorarse debido a la frecuencia de uso.

RECOMMENDATIONS:

To prevent any error that may affect the facilities or the correct functioning of the product, make sure that the person who is going to install the product is a professional. Install the product using suitable tools, so that it is not scratched.

Remember that all products have a control mechanism that must be reviewed and changed if necessary, since it can deteriorate due to the frequency of use.

MEDIDAS / MEASURES:

- Dimensiones en milímetros / Dimensions in millimeters
- Dimensiones en pulgadas / Dimensions in inches

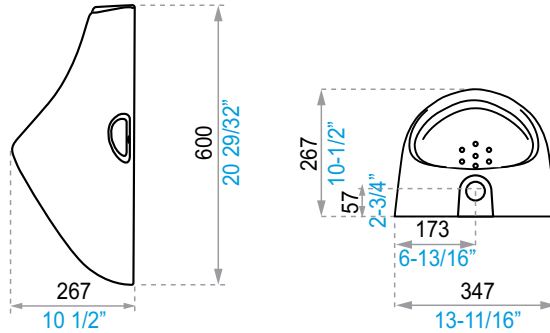
COLORES DISPONIBLES / AVAILABLE COLORS:

- Blanco / White : BL

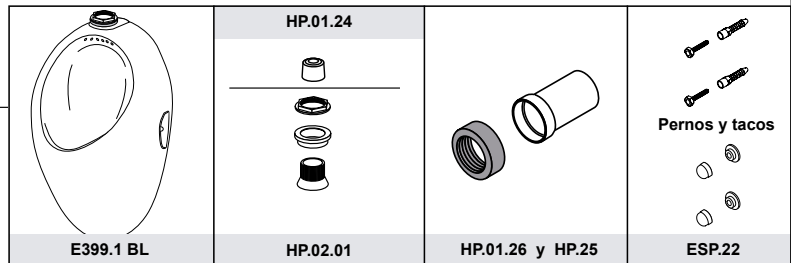
Urinario Liber / Liber Urinal

Código:

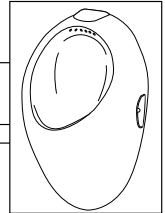
E491

RECOMENDACIONES:

Asegúrese que la persona que vaya a instalar el producto sea un profesional en la materia, para prevenir errores que afecten las instalaciones o el correcto funcionamiento del producto.

Realice los ajuste del sanitario UTILIZANDO una herramienta adecuada para que la superficie y el acabado del producto no se raye o lastime.

Recuerde que todos los productos tienen un mecanismo de control que debe ser revisado y cambiado de ser necesario, ya que este puede deteriorarse debido a la frecuencia de uso.

RECOMMENDATIONS:

To prevent any error that may affect the facilities or the correct functioning of the product, make sure that the person who is going to install the product is a professional. Install the product using suitable tools, so that it is not scratched.

Remember that all products have a control mechanism that must be reviewed and changed if necessary, since it can deteriorate due to the frequency of use.

MEDIDAS / MEASURES:

- Dimensiones en milímetros / Dimensions in millimeters
- Dimensiones en pulgadas / Dimensions in inches

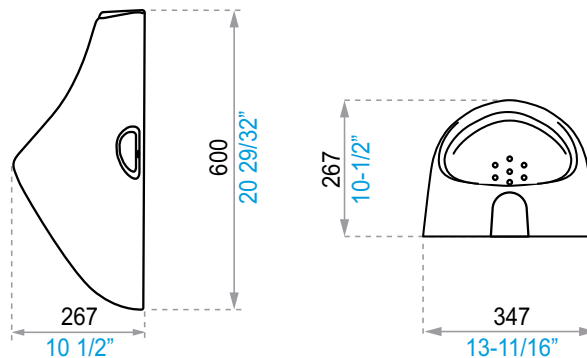

COLORES DISPONIBLES / AVAILABLE COLORS:

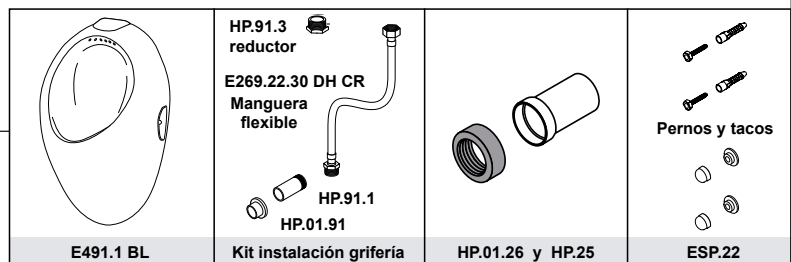
- Blanco / White : BL

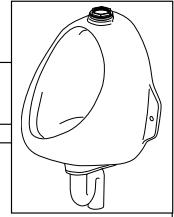

Urinario Quantum con sifón cerámico

Código:

E494

RECOMENDACIONES:

Asegúrese que la persona que vaya a instalar el producto sea un profesional en la materia, para prevenir errores que afecten las instalaciones o el correcto funcionamiento del producto.

Realice los ajuste del sanitario UTILIZANDO una herramienta adecuada para que la superficie y el acabado del producto no se raye o lastime.

Recuerde que todos los productos tienen un mecanismo de control que debe ser revisado y cambiado de ser necesario, ya que este puede deteriorarse debido a la frecuencia de uso.

RECOMMENDATIONS:

To prevent any error that may affect the facilities or the correct functioning of the product, make sure that the person who is going to install the product is a professional. Install the product using suitable tools, so that it is not scratched.

Remember that all products have a control mechanism that must be reviewed and changed if necessary, since it can deteriorate due to the frequency of use.

MEDIDAS / MEASURES:

■ Dimensiones en milímetros / *Dimensions in millimeters*
 ■ Dimensiones en pulgadas / *Dimensions in inches*

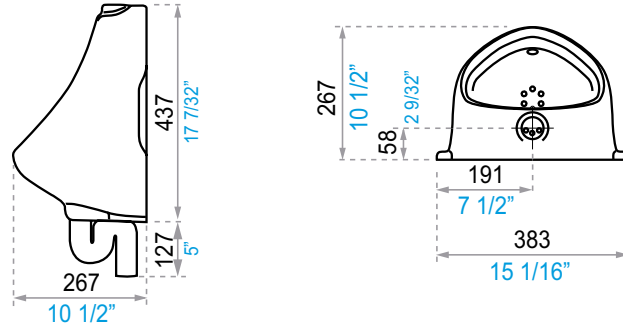
Colores Disponibles/Available Colors:

- Blanco / White: BL

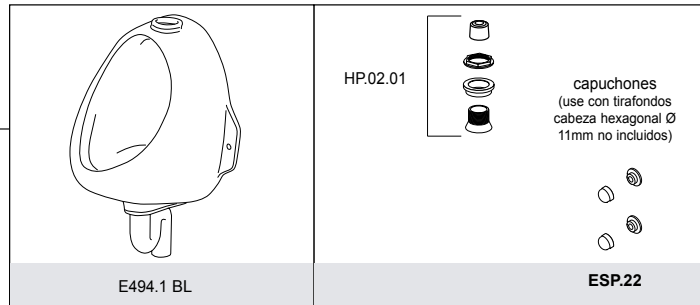
Urinario Quantum de Alta Eficiencia / Quantum High Efficiency Urinal

Código:

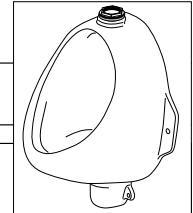
E398

RECOMENDACIONES:

Asegúrese que la persona que vaya a instalar el producto sea un profesional en la materia, para prevenir errores que afecten las instalaciones o el correcto funcionamiento del producto.

Realice los ajuste del sanitario UTILIZANDO una herramienta adecuada para que la superficie y el acabado del producto no se raye o lastime.

Recuerde que todos los productos tienen un mecanismo de control que debe ser revisado y cambiado de ser necesario, ya que este puede deteriorarse debido a la frecuencia de uso.

RECOMMENDATIONS:

To prevent any error that may affect the facilities or the correct functioning of the product, make sure that the person who is going to install the product is a professional. Install the product using suitable tools, so that it is not scratched.

Remember that all products have a control mechanism that must be reviewed and changed if necessary, since it can deteriorate due to the frequency of use.

MEDIDAS / MEASURES:

■ Dimensiones en milímetros / *Dimensions in millimeters*
 ■ Dimensiones en pulgadas / *Dimensions in inches*

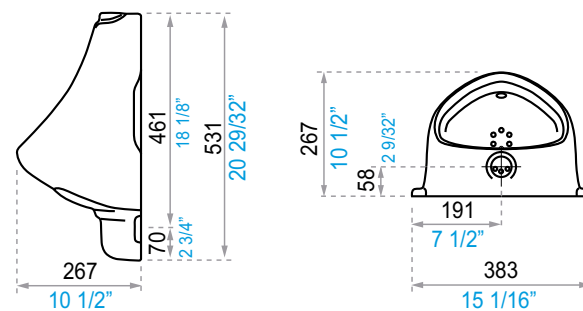
Colores Disponibles/ Available Colors:

- Blanco / White: BL
- Bone / Bone : BO

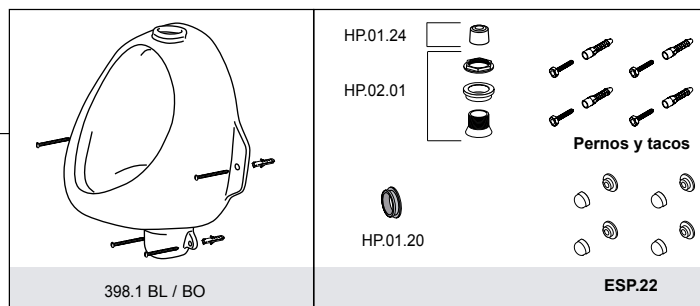

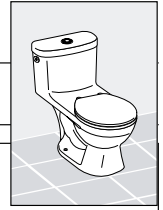
**Inodoro una pieza Ischia antivandalico /
Ischia Antivandalic one piece toilet**
Código: AV181-S

RECOMENDACIONES:

Asegúrese que la persona que vaya a instalar el producto sea un profesional en la materia, para prevenir errores que afecten las instalaciones o el correcto funcionamiento del producto.

Realice los ajuste del sanitario UTILIZANDO una herramienta adecuada para que la superficie y el acabado del producto no se raye o lastime.

Recuerde que todos los productos tienen un mecanismo de control que debe ser revisado y cambiado de ser necesario, ya que este puede deteriorarse debido a la frecuencia de uso.

RECOMMENDATIONS:

To prevent any error that may affect the facilities or the correct functioning of the product, make sure that the person who is going to install the product is a professional. Install the product using suitable tools, so that it is not scratched.

Remember that all products have a control mechanism that must be reviewed and changed if necessary, since it can deteriorate due to the frequency of use.

**COLORES DISPONIBLES /
AVAILABLE COLORS:**

- Blanco / White : BL

MEDIDAS / MEASURES:

- Dimensiones en milímetros / Dimensions in millimeters
- Dimensiones en pulgadas / Dimensions in inches

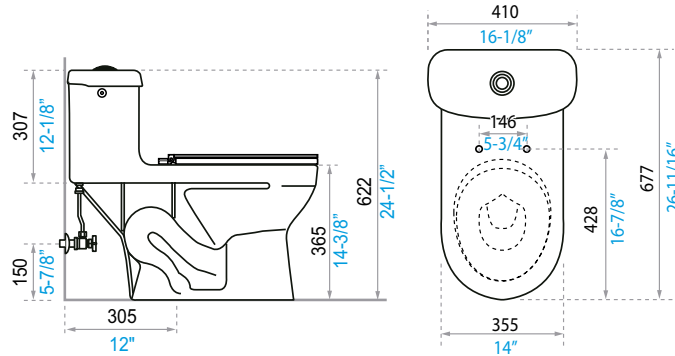

<p>AV181.1-COLOR</p>	<p>HP.04 kit antivandalico / antivandalic kit</p> <p>E101.01-COLOR</p>	<p>1 Ref.: HE.1.3-CR 2 Ref.: HE.1.10.01 3 Ref.: HE.1.11.04</p> <p>REPUESTOS</p>
----------------------	--	---

Inodoro Milán antivandalico / Milan Antivandalic Toilet
Código: A115-S
RECOMENDACIONES:

Asegúrese que la persona que vaya a instalar el producto sea un profesional en la materia, para prevenir errores que afecten las instalaciones o el correcto funcionamiento del producto.

Realice los ajuste del sanitario UTILIZANDO una herramienta adecuada para que la superficie y el acabado del producto no se raye o lastime.

Recuerde que todos los productos tienen un mecanismo de control que debe ser revisado y cambiado de ser necesario, ya que este puede deteriorarse debido a la frecuencia de uso.

RECOMMENDATIONS:

To prevent any error that may affect the facilities or the correct functioning of the product, make sure that the person who is going to install the product is a professional. Install the product using suitable tools, so that it is not scratched.

Remember that all products have a control mechanism that must be reviewed and changed if necessary, since it can deteriorate due to the frequency of use.

**Colores Disponibles/
Available Colors:**

- Blanco / White : BL

MEDIDAS / MEASURES:

- Dimensiones en milímetros / Dimensions in millimeters
- Dimensiones en pulgadas / Dimensions in inches

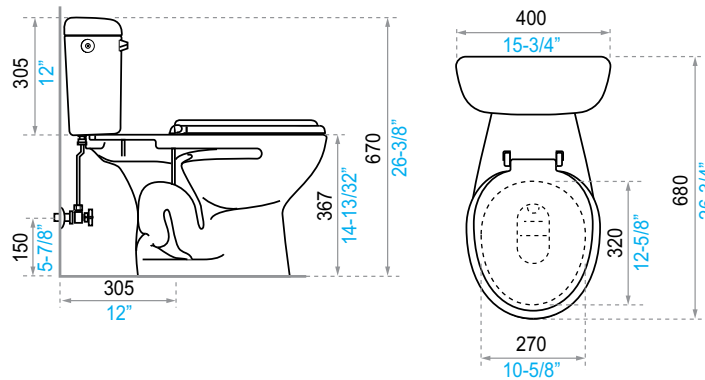

<p>E110.1-COLOR</p>	<p>HP.04 kit antivandalico / antivandalic kit</p> <p>E101.08-COLOR</p>	<p>A115.2.2</p> <p>A115.2.1</p> <p>A115.2-COLOR</p>	<p>E102.08</p>
---------------------	--	---	----------------

**FV - Área Andina S. A.**

Av. 6 de Diciembre N50-177 y
Rafael Bustamante. Quito - Ecuador
PBX: (593-2) 281 1760 - Fax: (593-2) 241 1502
Web: www.fvandina.com

Av. Circunvalación Sur 401 y Diagonal
Esquina. Urdesa Central, mz 181, solar 11.
(593-4) 372 6120, ext. 5820
Guayaquil - Ecuador

Av. Remigio Crespo 103
y Av. Fray Vicente Solano
(593-7) 281 6274 / 288 5778
Cuenca - Ecuador

Av. Víctor Hugo 2-08
y Av. Atahualpa
(593-3) 284 4696 / 284 6727
Ambato - Ecuador

Av. Quito y Pasaje Cupertino Aguavil
(diagonal al Paseo Shopping Santo Domingo)
(593-2) 600 2021 / 22 / 23
Sto. Domingo de los Tsáchilas - Ecuador

Av. Malecón y Circunvalación, Centro
Comercial Mall del Pacífico, planta baja
(593-5) 380 0013 / 14 / 15
Manta - Ecuador

Av. Reales Tamarindos
y Calle Álamos
(593-5) 605 2004 / 05 / 06
Portoviejo - Ecuador

Centro de Atención al Usuario FV-Responde:**Ecuador:**

1-800 FV FV FV (1-800 38 38 38)
fvresponde@fv Ecuador.com

Colombia:

info.colombia@grupofv.com

Perú:

info.peru@grupofv.com

Argentina:

0810-555-5300
fvresponde@fvsa.com

E.E.U.U.:

847 244 3837
info@franzviegenger.us



GRATIS
SERVICIO TÉCNICO
FV FV FV
1-800 38 38 38

Síguenos en redes sociales



Folleto publicitario. Para obtener más información técnica-funcional sobre nuestros productos solicite al vendedor/promotor nuestros folletos técnicos. FV - Área Andina S. A. se reserva el derecho de modificar, cambiar, mejorar y/o anular materiales, productos y/o diseños sin previo aviso. Es una publicación del Departamento de Diseño y Publicidad de FV - Área Andina S. A. y queda prohibida cualquier forma de reproducción, distribución, comunicación pública y transformación de esta obra sin contar con la autorización escrita de FV - Área Andina S. A.



**DESCARGAR
PARA ANDROID**

Escanea este código QR
con tu dispositivo móvil
para descargar **nuestra
nueva app.**

Escanea este código QR
con tu dispositivo móvil
para ubicar el **punto de
venta FV** más cercano.



